



Vibrationsplatten

reversierbar

PPR 3000 B

PPR 3000 D



Technische Daten

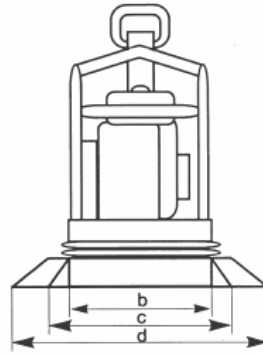
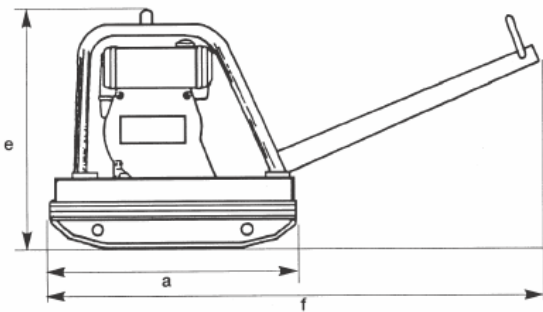

Zubehör optional:
Radsatz + Vulcollanschonplatte

Typ	a	b	c	d	e	f
PPR 3000 B	700	500		650	650	1340
PPR 3000 D	700	500		650	750	1340

Typ	PPR 3000 B	PPR 3000 D
Motor	Honda	Hatz
Hersteller	GX 160	1 B 30
Typ	1-Zyl. / 4 - Takt Benzin	1-Zyl. / 4 - Takt Diesel
Bauart	163 cm ³	347 cm ³
Hubraum	4 kW (5,5 PS)	5 kW (6,8 PS)
Leistung	3600 U/min	3600 U/min
Betriebsdrehzahl	Reversierstarter	Reversierstarter
Anlasseinrichtung	Trockenpatrone	Trockenpatrone
Luftfilter	Sieb	Filterelement
Kraftstofffilter		

Erregerantrieb	Fliehkraftkupplung und Keilriemenantrieb
-----------------------	--

Betriebsdaten	PPR 3000 B	PPR 3000 D
Betriebsgewicht	146 kg	176 kg
Zentrifugalkraft	30 kN	30 kN
Aufstandsfläche	2290 cm ²	2290 cm ²
Zentrifugalkraft/Aufstandsfläche	13,1 N/cm ²	13,1 N/cm ²
Erregerfrequenz	90 Hz	90 Hz
Wirktiefe, max.*	40-55 cm	40-55 cm
Arbeitsgeschwindigkeit*	22 m/min	22 m/min

*Bodenabhängig

Autorisierter Fachhändler:



Baumaschinen GmbH
 Niederhöchstädter Str. 71-73 D-61476 Kronberg
 Tel.: 06173-68558 Fax: 06173-68548
 E-Mail: info@powerpac.de Internet: www.powerpac.de