



Vibrationsplatte

vorlauf

VP 900 B



Technische Daten

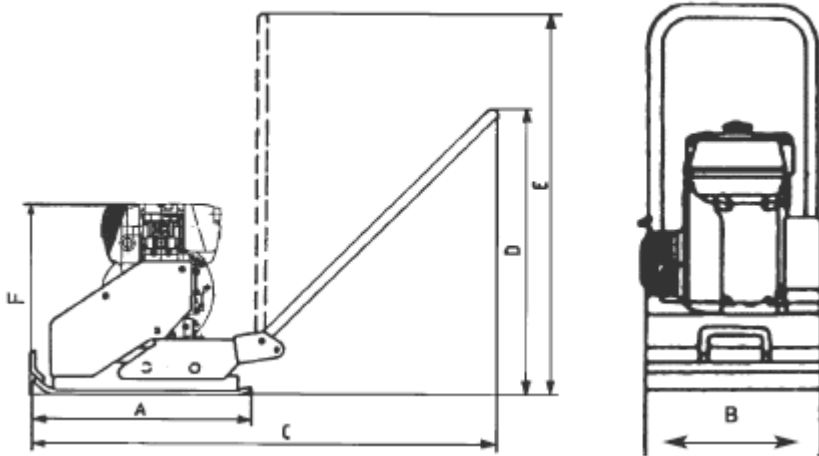

Zubehör optional:
Radsatz / Vulcollanschonplatte /
Wassertank 10ltr.

Typ	a	b	c	d	e	f
VP 900 B	530	360				

Typ	VP 900 B	
Motor	Honda	
Hersteller	GX 120	
Typ	1-Zyl. / 4 - Takt Benzin	
Bauart	2,9 kW (4,0 PS)	
Leistung	120 cm ³	
Hubraum	3600 U/min	
Betriebsdrehzahl	Reversierstarter	
Anlasseinrichtung	Trockenpatrone	
Luftfilter	Sieb	
Kraftstofffilter		

Erregerantrieb	Fliehkraftkupplung und Keilriemenantrieb
-----------------------	--

Betriebsdaten	
Betriebsgewicht	62 kg
Zentrifugalkraft	9 kN
Aufstandsfläche	1908 cm ²
Zentrifugalkraft/Aufstandsfläche	3,4 N/cm ²
Erregerfrequenz	90 Hz
Wirtiefe, max.*	15 - 20 cm
Arbeitsgeschwindigkeit*	0 - 25 m/min

*Bodenabhängig

Autorisierter Fachhändler:



Baumaschinen GmbH
 Niederhöchstädter Str. 71-73 D-61476 Kronberg
 Tel.: 06173-68558 Fax: 06173-68548
 E-Mail: info@powerpac.de Internet: www.powerpac.de